

F-22 TKX

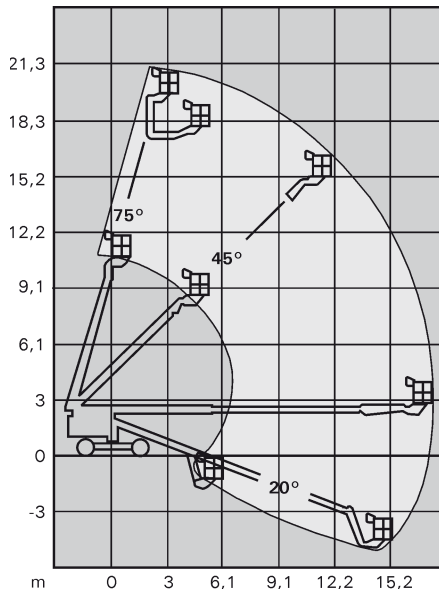

F-23 TKX

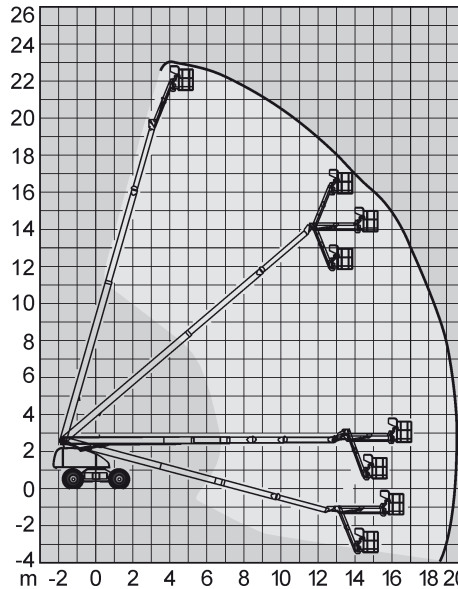

F-25 TKX

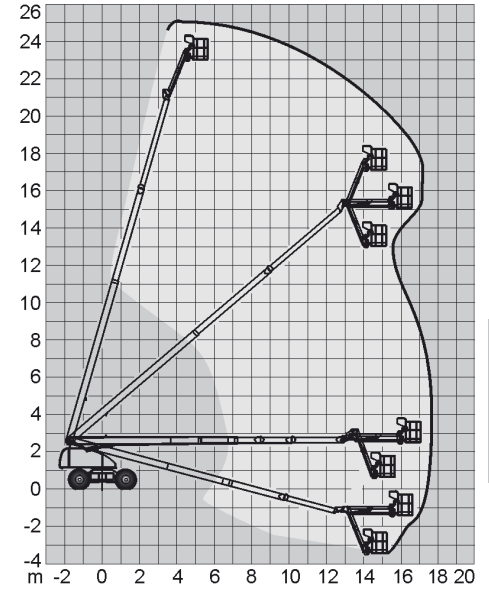

## Technische Daten - Specifications

	F-22 TKX	F-23 TKX	F-25 TKX	
Arbeitshöhe	22,00 m	23,00 m	25,00 m	Working height
Plattformhöhe	20,00 m	21,00 m	23,05 m	Platform height
Tragfähigkeit	227 kg	250 kg	250 kg	Load capacity
Seitliche Reichweite	max. 15,66 m	max. 19,50 m	max. 17,60 m	Outreach
Gelenkpunkt	-	-	-	Pivot
Gesamtlänge (A)	8,81 m	10,24 m	12,87 m	Overall length
Gesamtbreite (B)	2,41 m	2,48 m	2,48 m	Overall width
Gesamthöhe (C)	2,82 m	2,82 m	2,82 m	Overall height
Gesamtgewicht	11.340 kg	13.750 kg	13.850 kg	Weight
Korbmaße	1,83 x 0,91 m	1,80 x 0,80 m	1,80 x 0,80 m	Platform dimension
Max. Steigfähigkeit	50 %	40 %	40 %	Gradeability
Fahrgeschwindigkeit	1 - 5 km/h	1 - 5 km/h	1 - 5 km/h	Speed
Wenderadius	5,10 m (außen)	6,15 m (außen)	6,15 m (außen)	Turning radius
Antrieb	Diesel 49,2 kW	Diesel 32,1 kW	Diesel 32,1 kW	Drive
Fahrwerk	Allrad	Allrad	Allrad	Carrier

Alle Angaben ohne Gewähr und vorbehaltlich technischer Änderungen und Satzfehler.  
 All information given are for reference only

ZERTIFIZIERT  
 EN ISO 9001 · SCC\*