

Inhaltsverzeichnis

I. Einzelfahrwerke

Goldhofer	2 - Achs Fahrwerk THP / L	I. 1
Goldhofer	4 - Achs Fahrwerk THP / L	I. 2
Goldhofer	5 - Achs Fahrwerk THP / L	I. 3
Goldhofer	2 - Achs Fahrwerk THP / LTSO	I. 4
Goldhofer	3 - Achs Fahrwerk THP / LTSO	I. 5
Goldhofer	4 - Achs Fahrwerk THP / LTSO	I. 6
Goldhofer	5 - Achs Fahrwerk THP / LTSO	I. 7
Goldhofer	3 - Achs Fahrwerk THP / UT	I. 8
Goldhofer	4 - Achs Fahrwerk THP / UT	I. 9
Goldhofer	2 - Achs Fahrwerk THP / ST	I. 10
Goldhofer	3 - Achs Fahrwerk THP / ST	I. 11
Goldhofer	4 - Achs Fahrwerk THP / ST	I. 12
Goldhofer	5 - Achs Fahrwerk THP / ST	I. 13
Goldhofer	6 - Achs Fahrwerk THP / ST	I. 14
Goldhofer	6 - Achs Fahrwerk THP / ST/Split	I. 15

II. THP L / LTSO / ST Anhänger

Goldhofer	7 - Achs Anhänger THP L / LTSO / ST	II. 1
Goldhofer	8 - Achs Anhänger THP LTSO / ST	II. 2
Goldhofer	9 - Achs Anhänger THP L / LTSO / ST	II. 3
Goldhofer	10 - Achs Anhänger THP L / LTSO / S	II. 4
Goldhofer	Tabelle THP L / LTSO / ST	II. 5

III. THP L / LTSO / ST Satteltieflader

Goldhofer	6-Achs Satteltieflader THP L/LTSO/ST	III. 1
Goldhofer	7-Achs Satteltieflader THP L/LTSO/ST	III. 2
Goldhofer	8-Achs Satteltieflader THP LTSO/ST	III. 3
Goldhofer	9-Achs Satteltieflader THP L/LTSO/ST	III. 4
Goldhofer	10-Achs Satteltieflader THP L/LTSO/S	III. 5
Goldhofer	Tabelle THP L / LTSO / ST	III. 6

IV. THP L / LTSO / ST Satteltieflader

Goldhofer	Dolly+6-Achs Satteltieflader THP	IV. 1
Goldhofer	Dolly+7-Achs Satteltieflader THP	IV. 2
Goldhofer	Dolly+8-Achs Satteltieflader THP	IV. 3
Goldhofer	Dolly+9-Achs Satteltieflader THP	IV. 4
Goldhofer	Dolly+10-Achs Satteltieflader THP	IV. 5
Goldhofer	Tabelle THP L / LTSO / ST	IV. 6

V. THP L / LTSO / ST Kombinationen mit Dolly

Goldhofer	Dolly+4-Achs Satteltiefloader THP	V. 1
Goldhofer	Dolly+5-Achs Satteltiefloader THP	V. 2

VI. THP L / LTSO / ST Kombinationen

Goldhofer	2 + 3 - Achs Satteltiefloader THP	VI. 1
Goldhofer	2 + 4 - Achs Satteltiefloader THP	VI. 2
Goldhofer	2 + 5 - Achs Satteltiefloader THP	VI. 3
Goldhofer	2 + 6 - Achs Satteltiefloader THP	VI. 4
Goldhofer	Tabelle THP L/LTSO/ST	VI. 5

Schwere Achslinien

2 - Achs Fahrwerk THP / L

hydraulische Nachlenkung
hydr. Achsausgleich über Pendelachsen
Selbstpureinrichtung

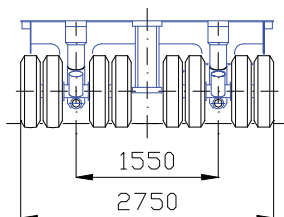
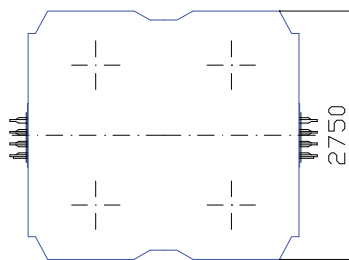
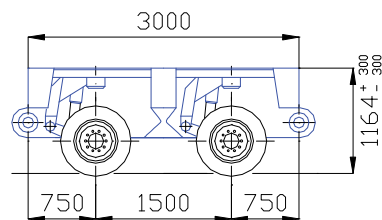

Goldhofer

Eigengewicht:	6,40 to
Nutzlast:	17,60 to
Gesamtgewicht:	2 x 12,00 to (62 km/h)
Achslasten:	2 x 15,50 to (50 km/h)

239

Zusatzausrüstung

2 x 20,00 to (20 km/h)

Schwere Achslinien

4 - Achs Fahrwerk THP / L

hydraulische Nachlenkung
hydr. Achsausgleich über Pendelachsen
Selbstspureinrichtung

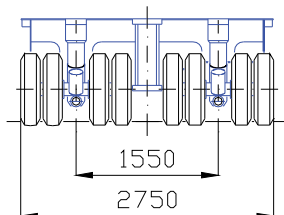
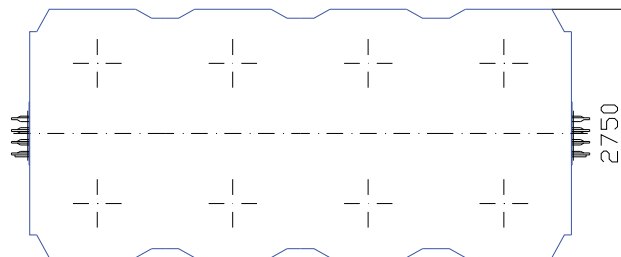
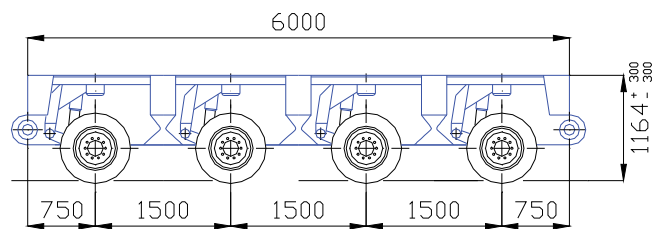

Goldhofer

Eigengewicht: 12,80 to

Nutzlast: 35,20 to

Gesamtgewicht: 4 x 12,00 to (62 km/h)

Achslasten: 4 x 15,50 to (50 km/h)

65

Zusatzausrüstung

4 x 20,00 to (20 km/h)

Schwere Achslinien

5 - Achs Fahrwerk THP / L

hydraulische Nachlenkung
hydr. Achsausgleich über Pendelachsen
Selbstspureinrichtung

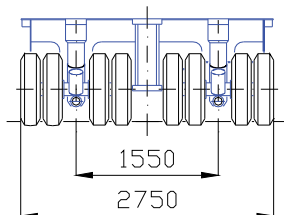
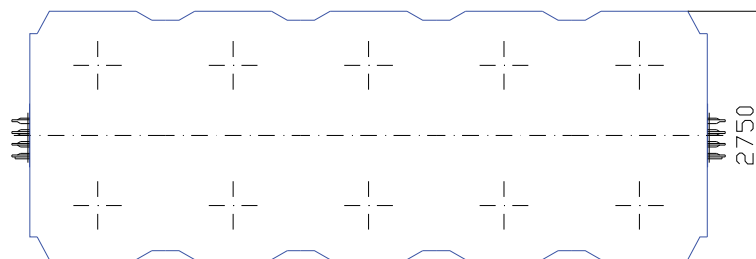
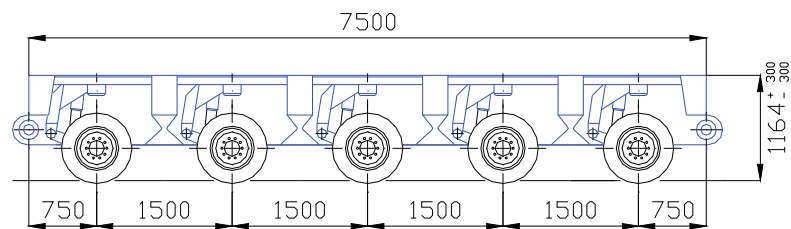

Goldhofer

Eigengewicht:	16,00 to
Nutzlast:	44,00 to
Gesamtgewicht:	5 x 12,00 to (62 km/h)
Achslasten:	5 x 15,50 to (50 km/h)

387/388

Zusatzausrüstung

5 x 20,00 to (20 km/h)

Schwere Achslinien

2 - Achs Fahrwerk THP / LTSO

hydraulische Nachlenkung
hydr. Achsausgleich über Pendelachsen
Selbstpureinrichtung

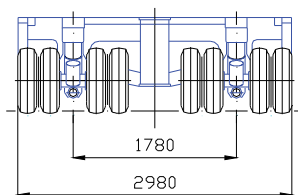
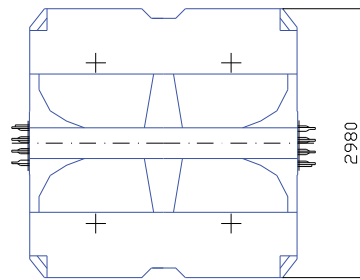
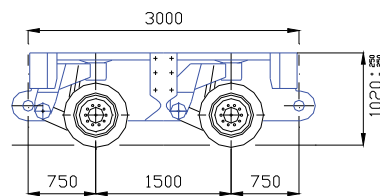

Goldhofer

Eigengewicht:	6,08 to
Nutzlast:	17,92 to
Gesamtgewicht:	2 x 12,00 to (62 km/h)
Achslasten:	2 x 15,50 to (50 km/h)

207/228

Zusatzausrüstung

2 x 23,00 to (20 km/h)

Schwere Achslinien

3 - Achs Fahrwerk THP / LTSO

hydraulische Nachlenkung
hydr. Achsausgleich über Pendelachsen
Selbstpureinrichtung

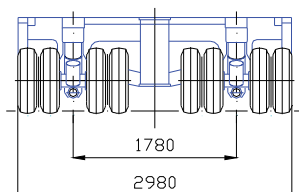
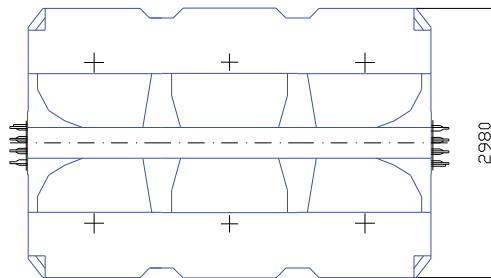
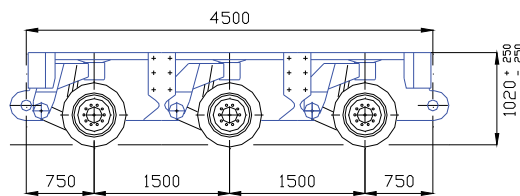

Goldhofer

Eigengewicht:	8,64 to
Nutzlast:	27,36 to
Gesamtgewicht:	3 x 12,00 to (62 km/h)
Achslasten:	3 x 15,50 to (50 km/h)

265

Zusatzausrüstung

3 x 23,00 to (20 km/h)

Schwere Achslinien

4 - Achs Fahrwerk THP / LTSO

hydraulische Nachlenkung
hydr. Achsausgleich über Pendelachsen
Selbstspureinrichtung

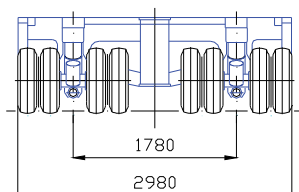
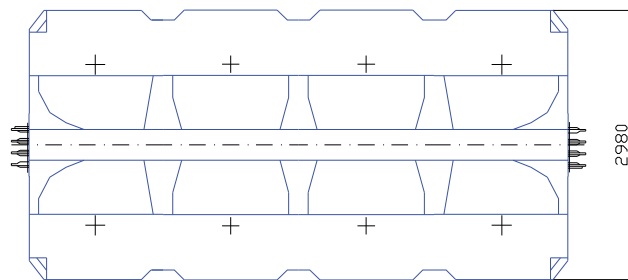
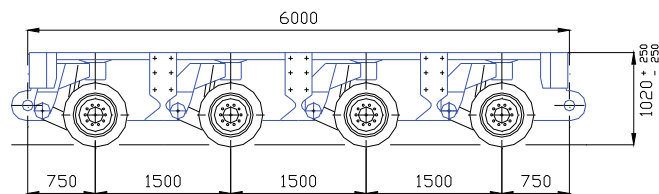

Goldhofer

Eigengewicht:	11,30 to
Nutzlast:	36,70 to
Gesamtgewicht:	4 x 12,00 to (62 km/h)
Achslasten:	4 x 15,50 to (50 km/h)

066/204

Zusatzausrüstung

4 x 23,00 to (20 km/h)

Schwere Achslinien

5 - Achs Fahrwerk THP / LTSO

hydraulische Nachlenkung
hydr. Achsausgleich über Pendelachsen
Selbstspureinrichtung

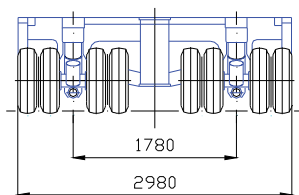
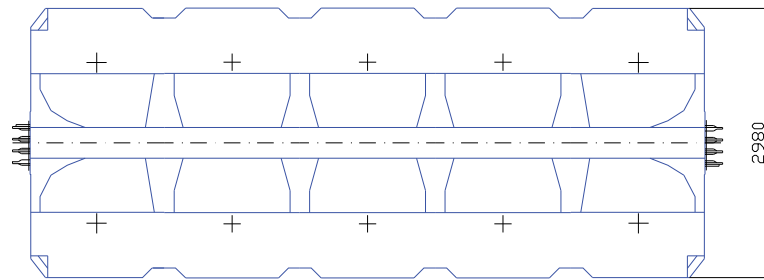
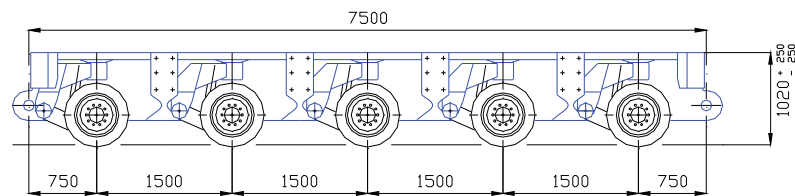

Goldhofer

Eigengewicht:	14,00 to
Nutzlast:	46,00 to
Gesamtgewicht:	5 x 12,00 to (62 km/h)
Achslasten:	5 x 15,50 to (50 km/h)

255

Zusatzausrüstung

5 x 23,00 to (20 km/h)

Schwere Achslinien

3 - Achs Fahrwerk THP / UT

hydraulische Nachlenkung
hydr. Achsausgleich über Pendelachsen
Selbstpureinrichtung

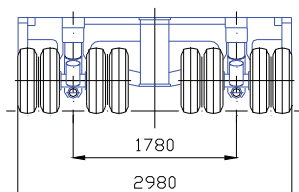
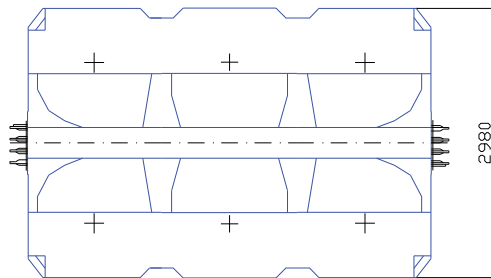
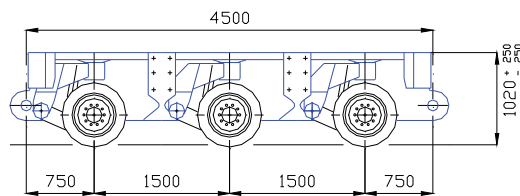

Goldhofer

Eigengewicht:	9,00 to
Nutzlast:	27,00 to
Gesamtgewicht:	3 x 12,00 to (62 km/h)
Achslasten:	3 x 15,50 to (50 km/h)

975

Zusatzausrüstung

3 x 25,00 to (20 km/h)

Schwere Achslinien

4 - Achs Fahrwerk THP / UT

hydraulische Nachlenkung
hydr. Achsausgleich über Pendelachsen
Selbstspureinrichtung

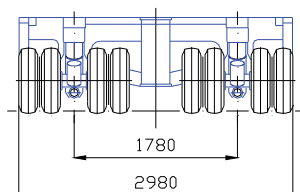
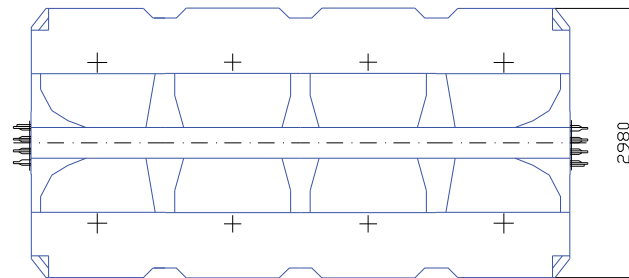
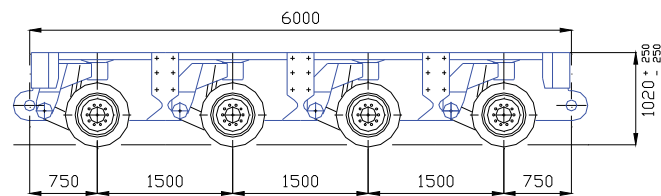

Goldhofer

Eigengewicht:	12,00 to
Nutzlast:	36,00 to
Gesamtgewicht:	4 x 12,00 to (62 km/h)
Achslasten:	4 x 15,50 to (50 km/h)

966/967

Zusatzausrüstung

4 x 25,00 to (20 km/h)

Schwere Achslinien

2 - Achs Fahrwerk THP / ST

hydraulische Nachlenkung
hydr. Achsausgleich über Pendelachsen
Selbstspureinrichtung

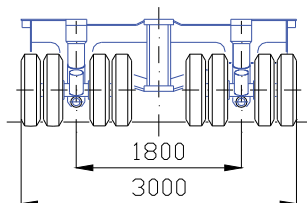
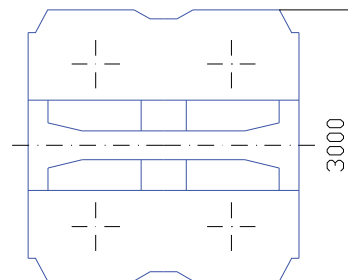
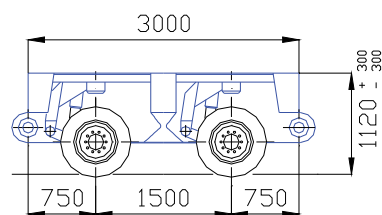

Goldhofer

Eigengewicht: 7,00 to

Nutzlast: 17,00 to

Gesamtgewicht: 2 x 12,00 to (62 km/h)

Achslasten: 2 x 15,50 to (50 km/h)

308

Zusatzausrüstung

2 x 20,00 to (20 km/h)

2 x 32,00 to (5 km/h)

Schwere Achslinien

3 - Achs Fahrwerk THP / ST

hydraulische Nachlenkung
hydr. Achsausgleich über Pendelachsen
Selbstspureinrichtung

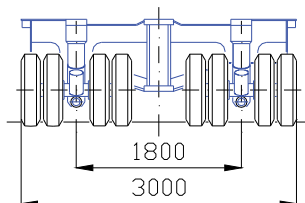
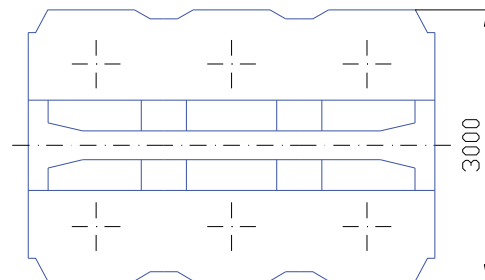
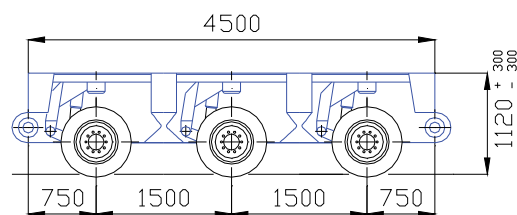

Goldhofer

Eigengewicht: 10,50 to

Nutzlast: 25,50 to

Gesamtgewicht: 3 x 12,00 to (62 km/h)

Achslasten: 3 x 15,50 to (50 km/h)

173/303/343/403

Zusatzausrüstung

3 x 20,00 to (20 km/h)

3 x 32,00 to (5 km/h)

Schwere Achslinien

4 - Achs Fahrwerk THP / ST

hydraulische Nachlenkung
hydr. Achsausgleich über Pendelachsen
Selbstspureinrichtung

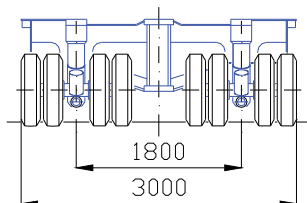
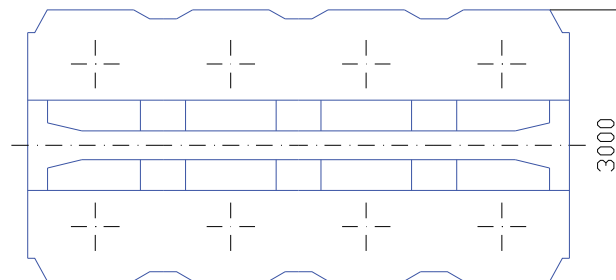
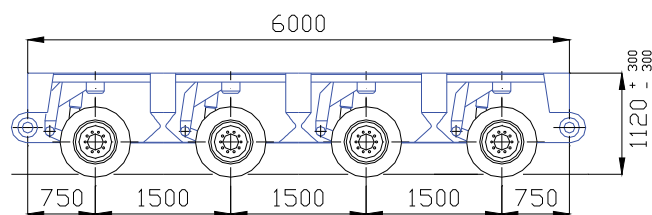

Goldhofer

Eigengewicht:	14,00 to
Nutzlast:	34,00 to
Gesamtgewicht:	4 x 12,00 to (62 km/h)
Achslasten:	4 x 15,50 to (50 km/h)

194/250/258/404

Zusatzausrüstung

4 x 20,00 to (20 km/h)

4 x 32,00 to (5 km/h)

Schwere Achslinien

5 - Achs Fahrwerk THP / ST

hydraulische Nachlenkung
hydr. Achsausgleich über Pendelachsen
Selbstspureinrichtung

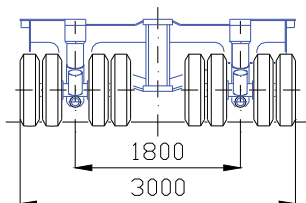
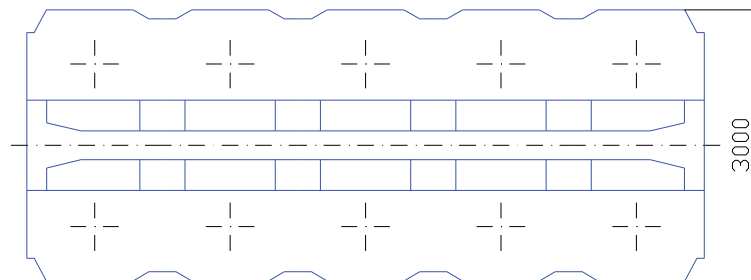
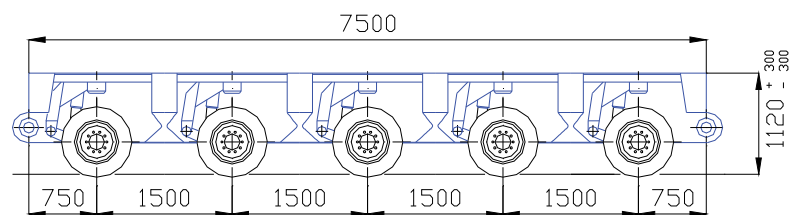

Goldhofer

Eigengewicht:	17,50 to
Nutzlast:	42,50 to
Gesamtgewicht:	5 x 12,00 to (62 km/h)
Achslasten:	5 x 15,50 to (50 km/h)

165

Zusatzausrüstung

5 x 20,00 to (20 km/h)

5 x 32,00 to (5 km/h)

Schwere Achslinien

6 - Achs Fahrwerk THP / ST

hydraulische Nachlenkung
hydr. Achsausgleich über Pendelachsen
Selbstpureinrichtung

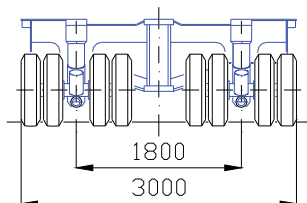
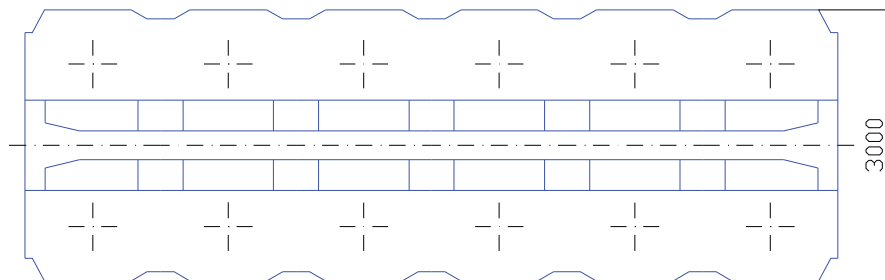
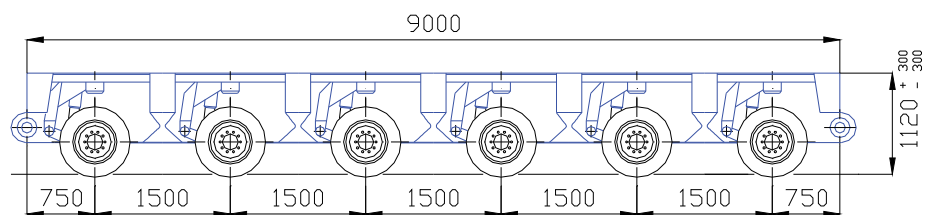

Goldhofer

Eigengewicht: 21,00 to

Nutzlast: 51,00 to

Gesamtgewicht: 6 x 12,00 to (62 km/h)

Achslasten: 6 x 15,50 to (50 km/h)

96/256

Zusatzausrüstung

6 x 20,00 to (20 km/h)

6 x 32,00 to (5 km/h)

Schwere Achslinien

6 - Achs Fahrwerk THP / ST/Split

hydraulische Nachlenkung
hydr. Achsausgleich über Pendelachsen
Selbstpureinrichtung

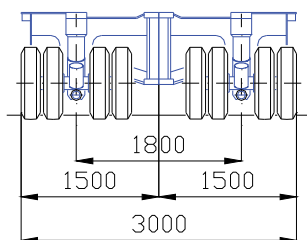
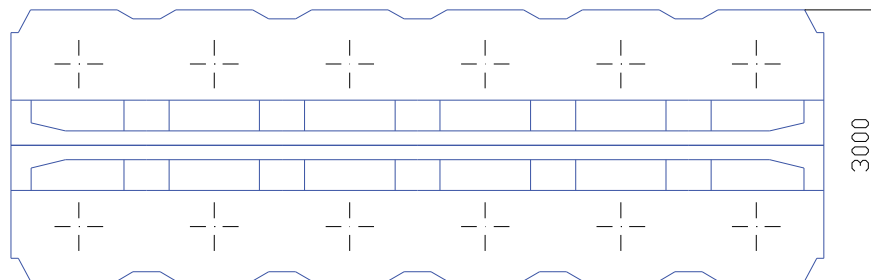
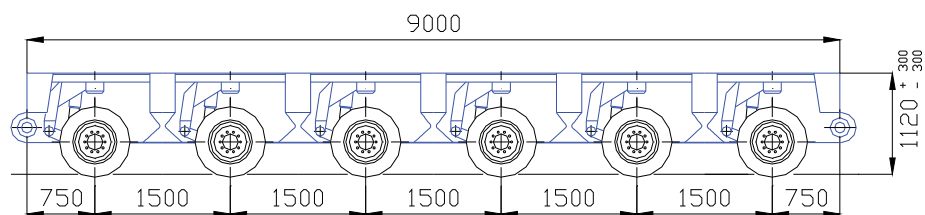

Goldhofer

Eigengewicht:	33,00 to
Nutzlast:	39,00 to
Gesamtgewicht:	6 x 12,00 to (62 km/h)
Achslasten:	6 x 15,50 to (50 km/h)

361/402

Zusatzausrüstung

6 x 20,00 to (20 km/h)

6 x 32,00 to (5 km/h)

Schwere Achslinien

7 - Achs Anhänger THP L / LTSO / ST

hydraulische Nachlenkung

hydr. Achsausgleich über Pendelachsen

Selbstspureinrichtung

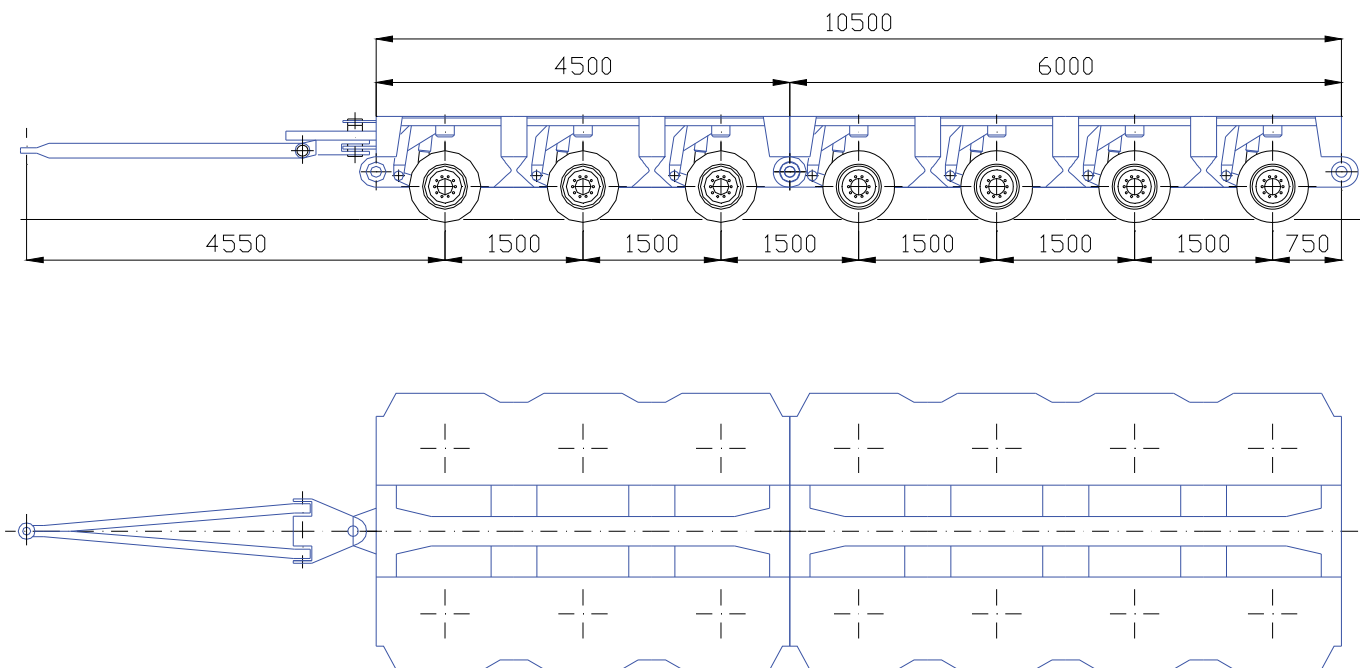

Goldhofer	
Eigengewicht:	siehe
Nutzlast:	Tabelle
Gesamtgewicht:	Seite
Achslasten:	II.5

Zusatzausrüstung	

Schwere Achslinien

8 - Achs Anhänger THP LTSO / ST

hydraulische Nachlenkung

hydr. Achsausgleich über Pendelachsen

Selbstspureinrichtung

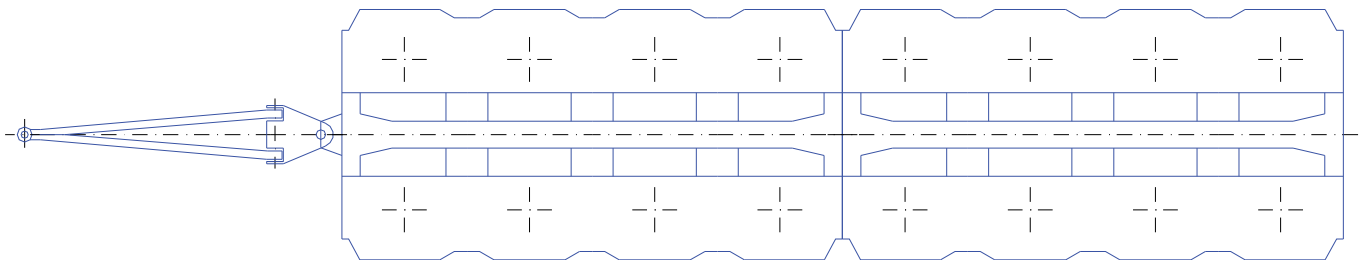
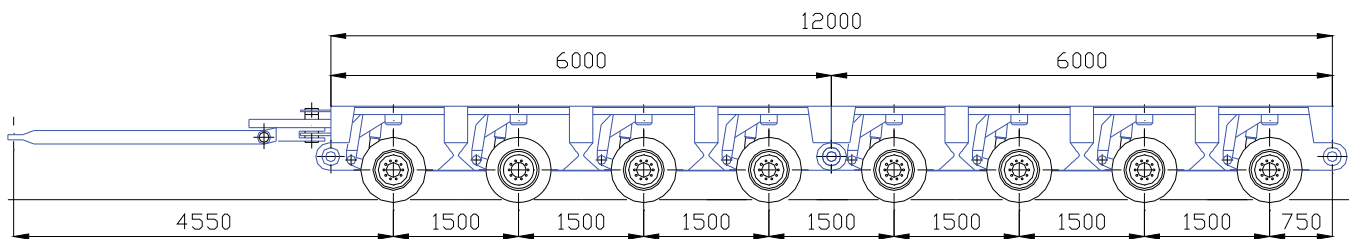

Goldhofer

Eigengewicht:	siehe
Nutzlast:	Tabelle
Gesamtgewicht:	Seite
Achslasten:	II.5

Zusatzausrüstung

Schwere Achslinien

9 - Achs Anhänger THP L / LTSO / ST

hydraulische Nachlenkung

hydr. Achsausgleich über Pendelachsen

Selbstspureinrichtung

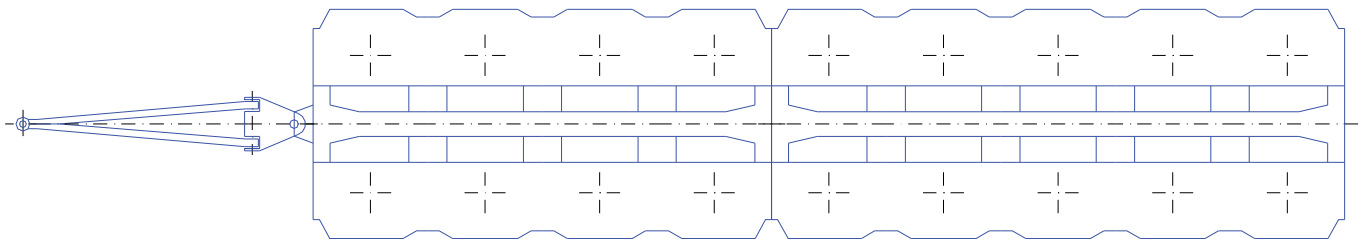
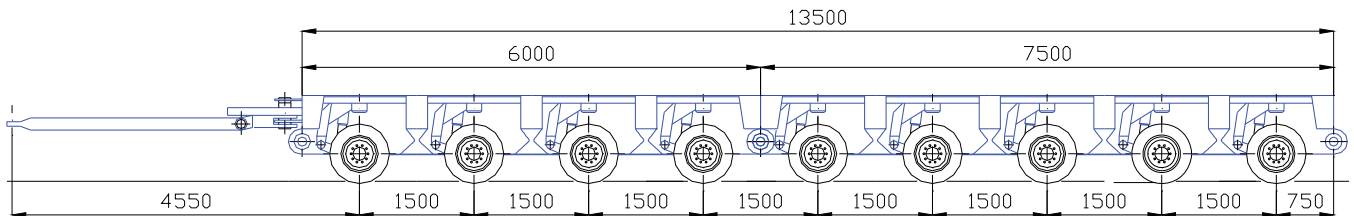

Goldhofer	
Eigengewicht:	siehe
Nutzlast:	Tabelle
Gesamtgewicht:	Seite
Achslasten:	II.5

Zusatzausrüstung

Schwere Achslinien

10 - Achs Anhänger THP L / LTSO / ST

hydraulische Nachlenkung

hydr. Achsausgleich über Pendelachsen

Selbstspureinrichtung

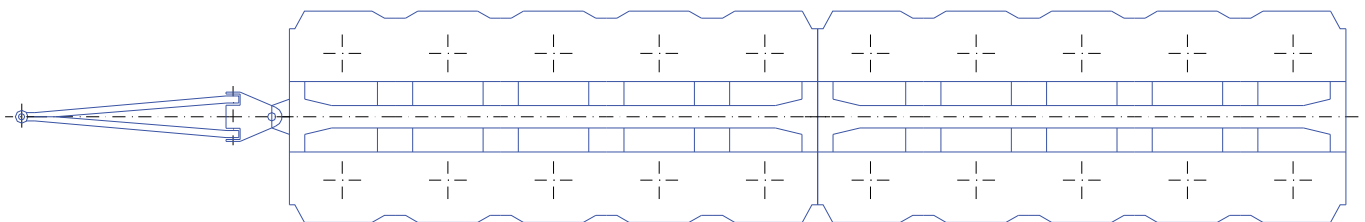
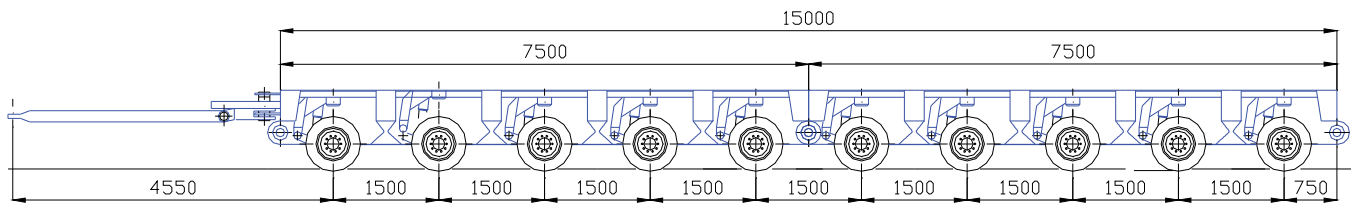

Goldhofer	
Eigengewicht:	siehe
Nutzlast:	Tabelle
Gesamtgewicht:	Seite
Achslasten:	II.5

Zusatzausrüstung

hydraulische Nachlenkung
hydr. Achsausgleich über Pendelachsen
Selbstspureinrichtung



Achszahl	7	8	9	10	11	12	13	14	15	16	17	18	19	20
THP/L														
Eigengewicht	23,00	-	29,40	32,60	35,80	39,00	-	45,40	-	-	-	-	-	-
Nutzlast / to	61,00	-	78,60	87,40	96,20	105,00	-	122,60	-	-	-	-	-	-
Achslast (to) bei 62 km/h	12,00	-	12,00	12,00	12,00	12,00	-	12,00	-	-	-	-	-	-
Achslast (to) bei 50 km/h	15,50	-	15,50	15,50	15,50	15,50	-	15,50	-	-	-	-	-	-
Achslast (to) bei 20 km/h	24,00	-	24,00	24,00	24,00	24,00	-	24,00	-	-	-	-	-	-
Achslast (to) bei 5 km/h	-	-	-	-	-	-	-	-	-	-	-	-	-	-
THP/LTSO														
Eigengewicht	20,20	23,00	25,80	28,60	31,40	34,20	37,00	39,80	42,60	45,40	48,20	51,00	53,80	56,60
Nutzlast / to	63,80	73,00	82,20	91,40	100,60	109,80	119,00	128,20	137,40	146,60	155,80	165,00	174,20	183,40
Achslast (to) bei 62 km/h	12,00	12,00	12,00	12,00	12,00	12,00	12,00	12,00	12,00	12,00	12,00	12,00	12,00	12,00
Achslast (to) bei 50 km/h	15,50	15,50	15,50	15,50	15,50	15,50	15,50	15,50	15,50	15,50	15,50	15,50	15,50	15,50
Achslast (to) bei 20 km/h	20,00	20,00	20,00	20,00	20,00	20,00	20,00	20,00	20,00	20,00	20,00	20,00	20,00	20,00
Achslast (to) bei 5 km/h	23,00	23,00	23,00	23,00	23,00	23,00	23,00	23,00	23,00	23,00	23,00	23,00	23,00	23,00
THP/ST														
Eigengewicht	25,10	28,60	32,10	35,60	39,10	42,60	46,10	49,60	53,10	56,50	60,10	63,60	67,10	70,60
Nutzlast / to	58,90	67,40	75,90	84,40	92,90	101,40	109,90	118,40	126,90	135,40	143,90	152,40	160,90	169,40
Achslast (to) bei 62 km/h	12,00	12,00	12,00	12,00	12,00	12,00	12,00	12,00	12,00	12,00	12,00	12,00	12,00	12,00
Achslast (to) bei 50 km/h	15,50	15,50	15,50	15,50	15,50	15,50	15,50	15,50	15,50	15,50	15,50	15,50	15,50	15,50
Achslast (to) bei 20 km/h	20,00	20,00	20,00	20,00	20,00	20,00	20,00	20,00	20,00	20,00	20,00	20,00	20,00	20,00
Achslast (to) bei 5 km/h	32,00	32,00	32,00	32,00	32,00	32,00	32,00	32,00	32,00	32,00	32,00	32,00	32,00	32,00

Goldhofer

Eigengewicht:

Nutzlast:

Gesamtgewicht:

Achslasten:

Zusatzausrüstung

Schwere Achslinien

6-Achs Satteltieflader THP L/LTSO/ST

hydraulische Nachlenkung

hydr. Achsausgleich über Pendelachsen

Selbstspureinrichtung

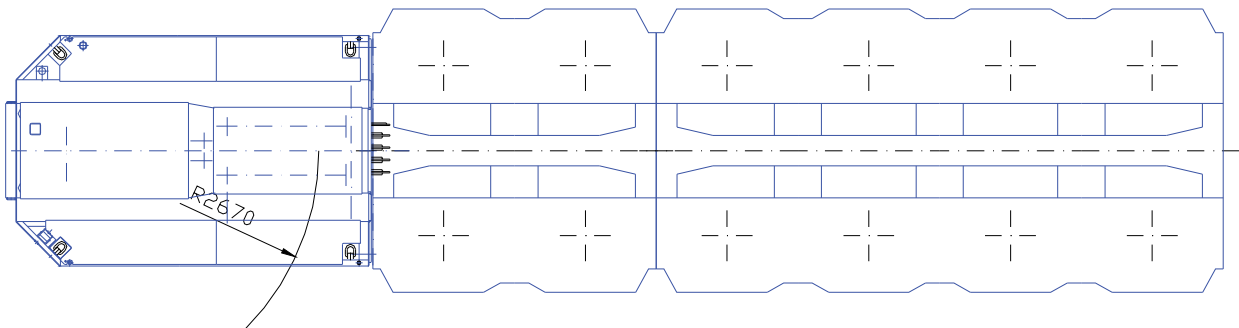
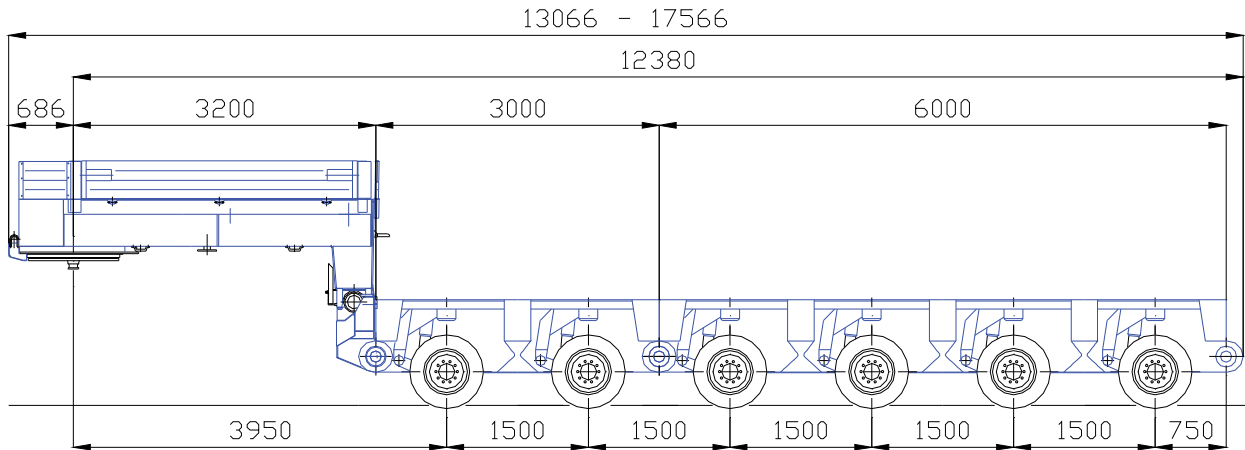

Goldhofer

Eigengewicht:	siehe
Nutzlast:	Tabelle
Gesamtgewicht:	Seite
Achslasten:	III.6

Zusatzausrüstung

Schwere Achslinien

7-Achs Satteltiefelader THP L/LTSO/ST

hydraulische Nachlenkung

hydr. Achsausgleich über Pendelachsen

Selbstspureinrichtung

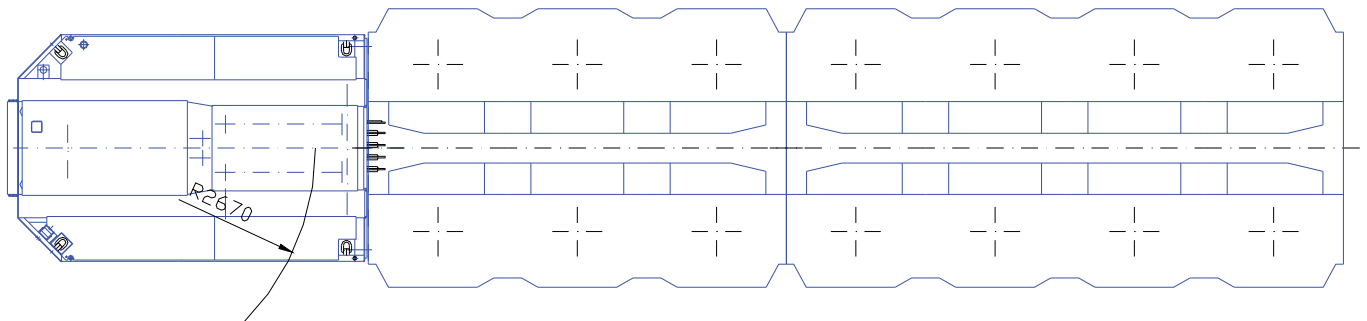
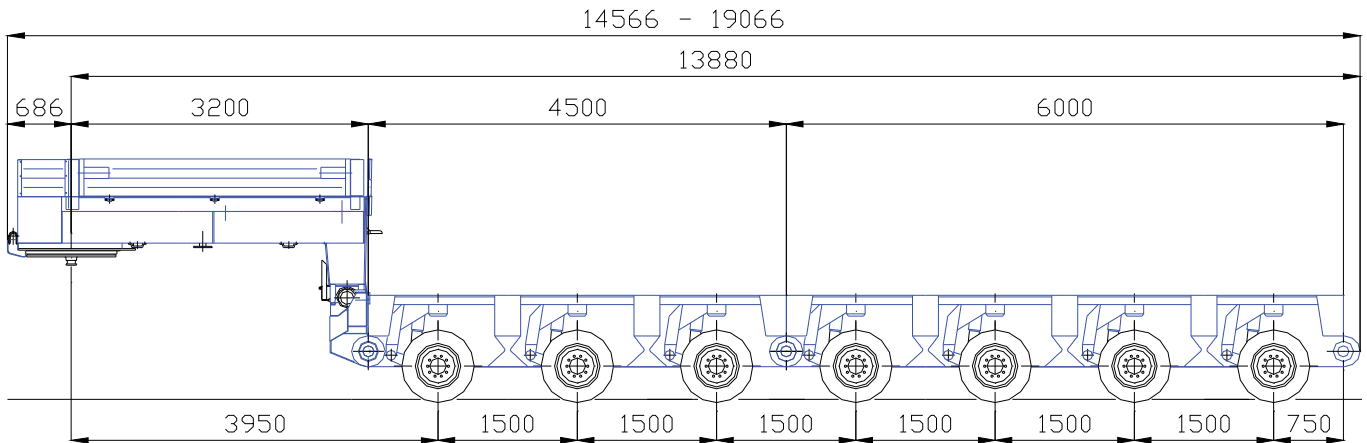

Goldhofer

Eigengewicht:	siehe
Nutzlast:	Tabelle
Gesamtgewicht:	Seite
Achslasten:	III.6

Zusatzausrüstung

Schwere Achslinien

8-Achs Satteltiefflader THP LTSO/ST

hydraulische Nachlenkung

hydr. Achsausgleich über Pendelachsen

Selbstspureinrichtung

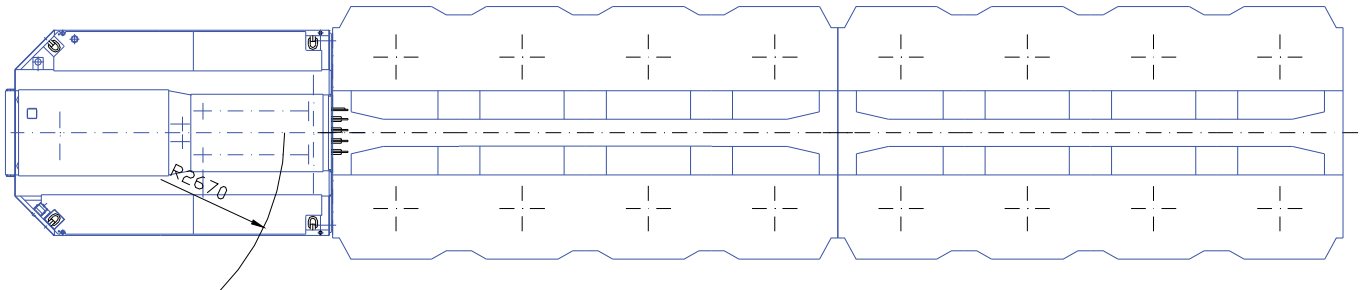
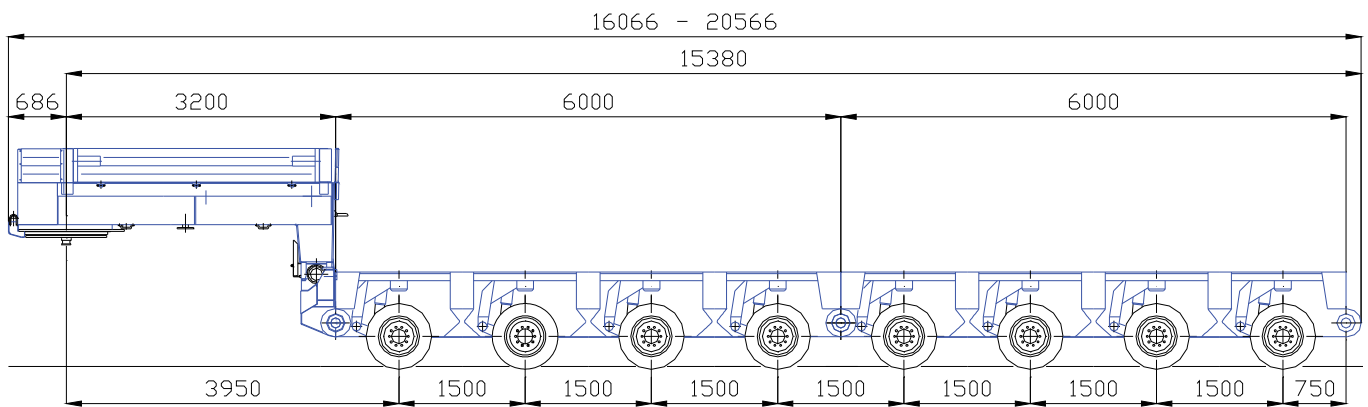

Goldhofer

Eigengewicht:	siehe
Nutzlast:	Tabelle
Gesamtgewicht:	Seite
Achslasten:	III.6

Zusatzausrüstung

Schwere Achslinien

9-Achs Satteltiefflader THP L/LTSO/ST

hydraulische Nachlenkung

hydr. Achsausgleich über Pendelachsen

Selbstspureinrichtung

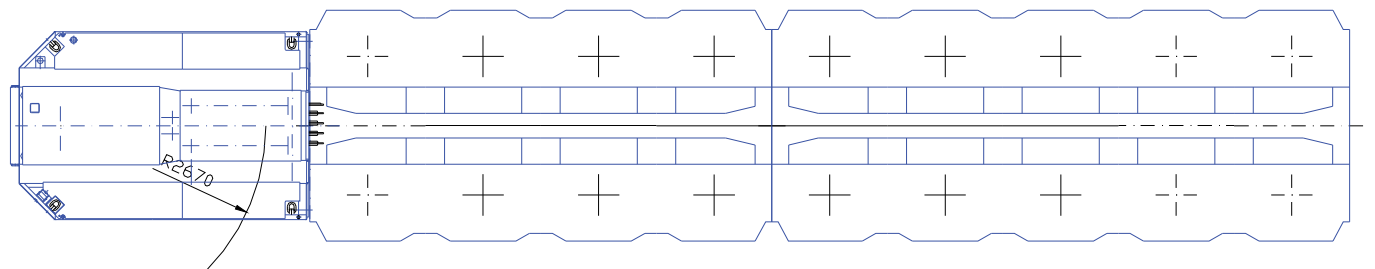
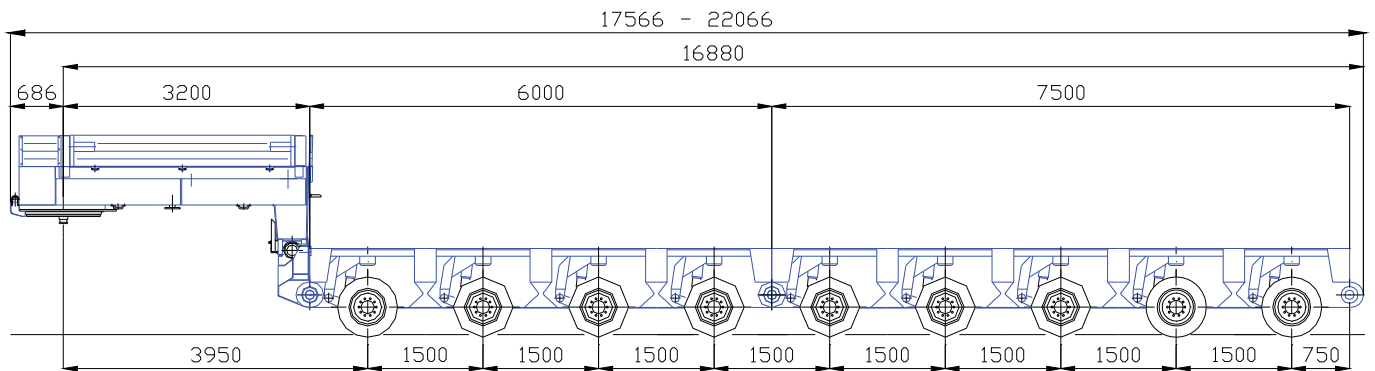

Goldhofer	
Eigengewicht:	siehe
Nutzlast:	Tabelle
Gesamtgewicht:	Seite
Achslasten:	III.6

Zusatzausrüstung

Schwere Achslinien

10-Achs Satteltiefflader THP L/LTSO/ST

hydraulische Nachlenkung

hydr. Achsausgleich über Pendelachsen

Selbstspureinrichtung

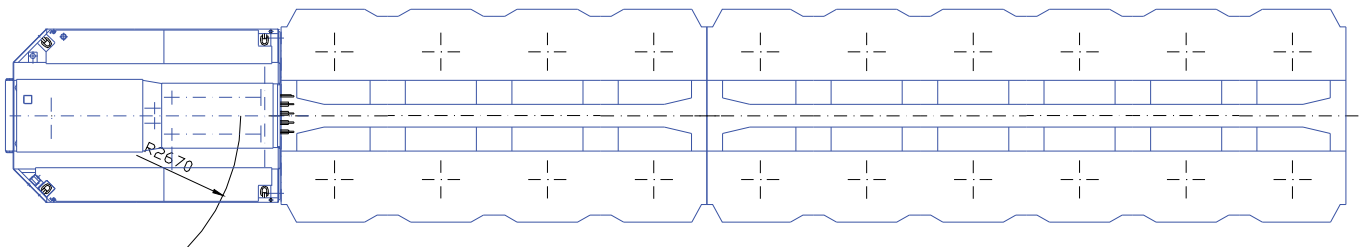
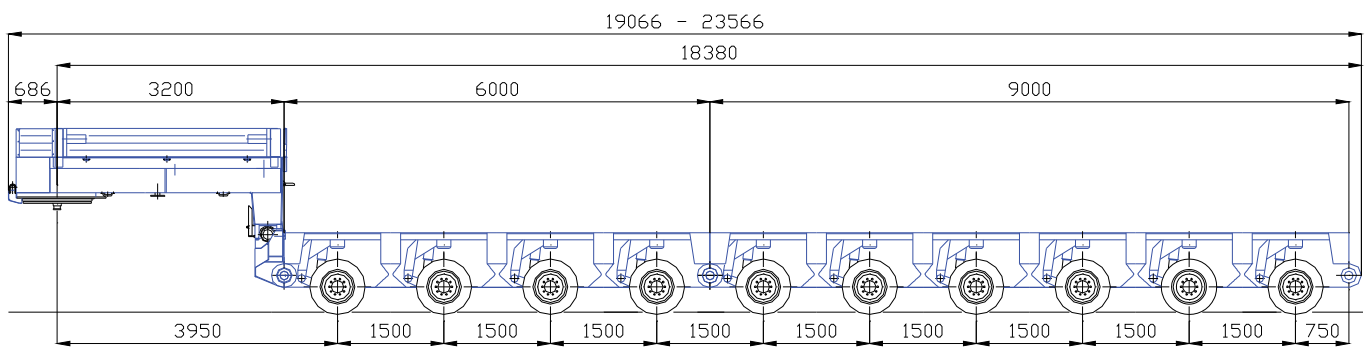

Goldhofer	
Eigengewicht:	siehe
Nutzlast:	Tabelle
Gesamtgewicht:	Seite
Achslasten:	III.6

Zusatzausrüstung



Schwere Achslinien

Tabelle THP L / LTSO / ST

hydraulische Nachlenkung
hydr. Achsausgleich über Pendelachsen
Selbstspureinrichtung

Achsanzahl	6	7	8	9	10	11	12	13	14	15	16
THP/L											
Eigengewicht / to	25,20	28,40	-	34,80	38,00	41,20	44,40	-	50,80	-	-
Nutzlast / to	69,30	78,10	-	95,70	104,50	113,30	122,10	-	139,70	-	-
Achslast (to) bei 62 km/h	12,00	12,00	-	12,00	12,00	12,00	12,00	-	12,00	-	-
Achslast (to) bei 50 km/h	15,50	15,50	-	15,50	15,50	15,50	15,50	-	15,50	-	-
Achslast (to) bei 20 km/h	24,00	24,00	-	24,00	24,00	24,00	24,00	-	24,00	-	-
Achslast (to) bei 5 km/h	-	-	-	-	-	-	-	-	-	-	-
THP/LTSO											
Eigengewicht / to	22,80	25,60	28,40	31,20	34,00	36,80	39,60	42,40	45,20	48,00	50,80
Nutzlast / to	74,20	83,40	92,60	101,80	111,00	120,20	129,40	138,60	147,80	157,00	166,20
Achslast (to) bei 62 km/h	12,00	12,00	12,00	12,00	12,00	12,00	12,00	12,00	12,00	12,00	12,00
Achslast (to) bei 50 km/h	15,50	15,50	15,50	15,50	15,50	15,50	15,50	15,50	15,50	15,50	15,50
Achslast (to) bei 20 km/h	20,00	20,00	20,00	20,00	20,00	20,00	20,00	20,00	20,00	20,00	20,00
Achslast (to) bei 5 km/h	23,00	23,00	23,00	23,00	23,00	23,00	23,00	23,00	23,00	23,00	23,00
THP/ST											
Eigengewicht / to	27,00	30,50	34,00	37,50	41,00	44,50	48,00	51,50	55,00	58,50	62,00
Nutzlast / to	70,00	78,50	87,00	95,50	104,00	112,50	121,00	129,50	138,00	146,50	155,00
Achslast (to) bei 62 km/h	12,00	12,00	12,00	12,00	12,00	12,00	12,00	12,00	12,00	12,00	12,00
Achslast (to) bei 50 km/h	15,50	15,50	15,50	15,50	15,50	15,50	15,50	15,50	15,50	15,50	15,50
Achslast (to) bei 20 km/h	20,00	20,00	20,00	20,00	20,00	20,00	20,00	20,00	20,00	20,00	20,00
Achslast (to) bei 5 km/h	32,00	32,00	32,00	32,00	32,00	32,00	32,00	32,00	32,00	32,00	32,00

Goldhofer

Eigengewicht:

Nutzlast:

Gesamtgewicht:

Achslasten:

Zusatzausrüstung

Schwere Achslinien

Dolly+6-Achs Satteltiefflader THP

hydraulische Nachlenkung
hydr. Achsausgleich über Pendelachsen
Selbstspureinrichtung

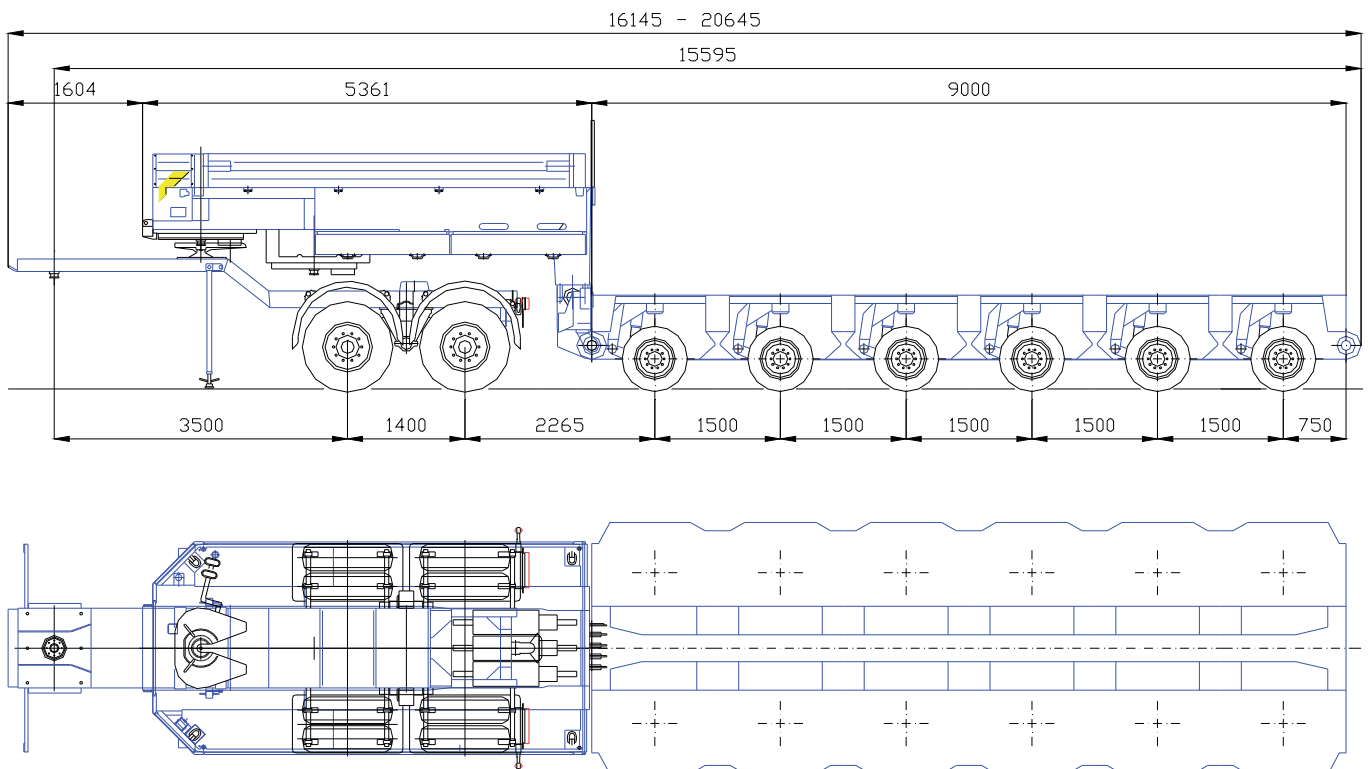

Goldhofer

Eigengewicht:	siehe
Nutzlast:	Tabelle
Gesamtgewicht:	Seite
Achslasten:	IV. 6

Zusatzausrüstung

IV. 1

Schwere Achslinien

Dolly+7-Achs Satteltiefflader THP

hydraulische Nachlenkung
hydr. Achsausgleich über Pendelachsen
Selbstspureinrichtung

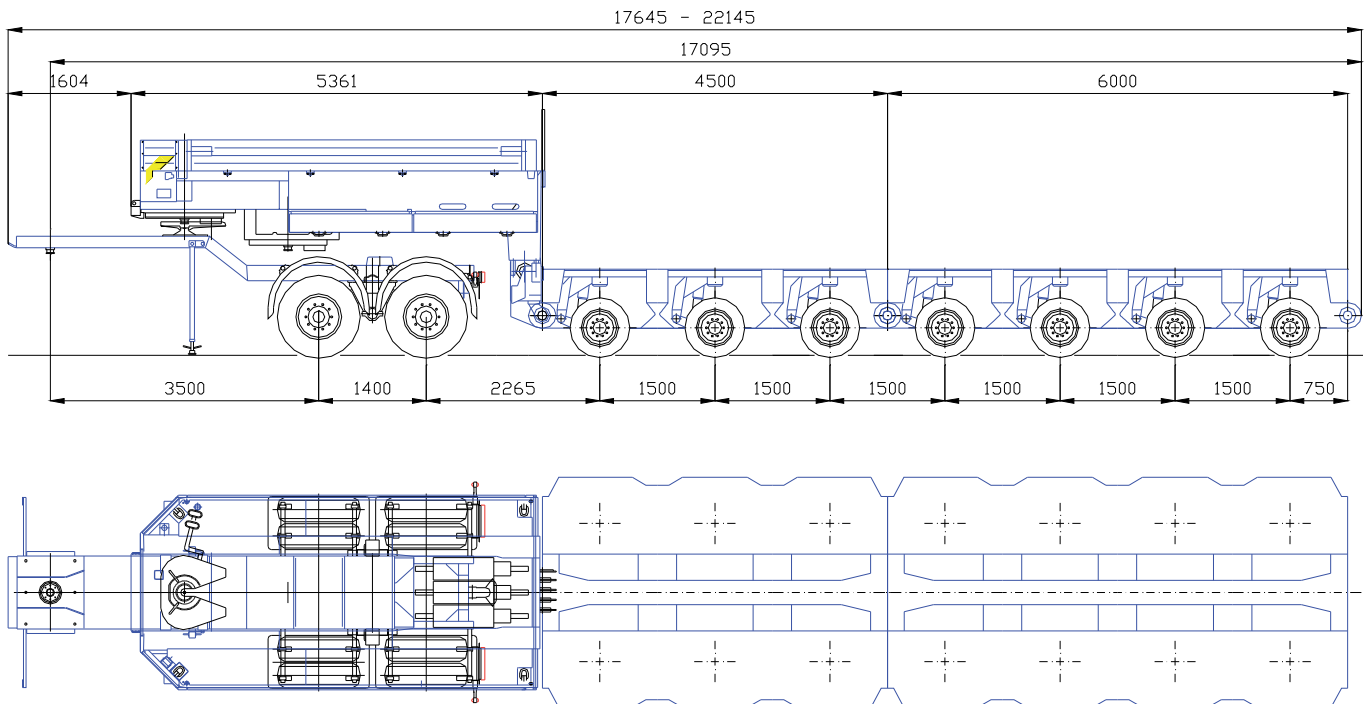

Goldhofer

Eigengewicht:	siehe
Nutzlast:	Tabelle
Gesamtgewicht:	Seite
Achslasten:	IV. 6

Zusatzausrüstung

Schwere Achslinien

Dolly+8-Achs Satteltiefloader THP

hydraulische Nachlenkung
hydr. Achsausgleich über Pendelachsen
Selbstpureinrichtung

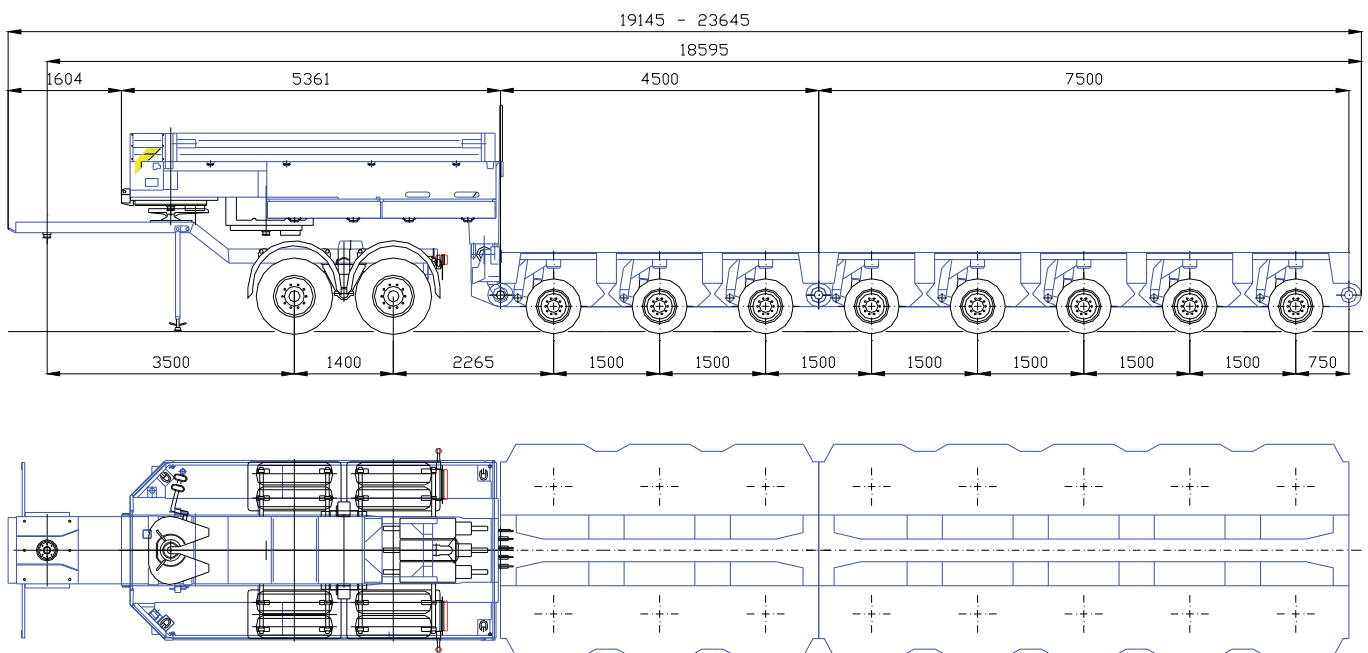

Goldhofer	
Eigengewicht:	siehe
Nutzlast:	Tabelle
Gesamtgewicht:	Seite
Achslasten:	IV. 6

Zusatzausrüstung

Achszahl	6	7	8	9	10	11	12	13	14	15	16
THP/L											
Eigengewicht / to	31,00	34,20	-	40,60	43,80	47,00	50,20	-	56,60	-	63,00
Nutzlast / to	63,50	72,30	-	89,90	98,70	107,50	116,30	-	133,90	-	151,50
Achslast Dolly (to)	10,00	10,00	-	10,00	10,00	10,00	10,00	-	10,00	-	10,00
Achslast (to) bei 62 km/h	12,00	12,00	-	12,00	12,00	12,00	12,00	-	12,00	-	12,00
Achslast (to) bei 50 km/h	15,50	15,50	-	15,50	15,50	15,50	15,50	-	15,50	-	15,50
Achslast (to) bei 20 km/h	24,00	24,00	-	24,00	24,00	24,00	24,00	-	24,00	-	24,00
Achslast (to) bei 5 km/h	-	-	-	-	-	-	-	-	-	-	-
THP/LTSO											
Eigengewicht / to	28,80	31,60	34,40	37,20	40,00	42,80	45,60	48,40	51,20	54,00	56,80
Nutzlast / to	65,70	74,90	84,10	93,30	102,50	111,70	120,90	130,10	139,30	148,50	157,70
Achslast (to) bei 62 km/h	12,00	12,00	12,00	12,00	12,00	12,00	12,00	12,00	12,00	12,00	12,00
Achslast (to) bei 50 km/h	15,50	15,50	15,50	15,50	15,50	15,50	15,50	15,50	15,50	15,50	15,50
Achslast (to) bei 20 km/h	20,00	20,00	20,00	20,00	20,00	20,00	20,00	20,00	20,00	20,00	20,00
Achslast (to) bei 5 km/h	23,00	23,00	23,00	23,00	23,00	23,00	23,00	23,00	23,00	23,00	23,00
THP/ST											
Eigengewicht / to	33,00	36,50	40,00	43,50	47,00	50,50	54,00	57,50	61,00	64,50	68,00
Nutzlast / to	61,50	70,00	78,50	87,00	95,50	104,00	112,50	121,00	129,50	138,00	146,50
Achslast (to) bei 62 km/h	12,00	12,00	12,00	12,00	12,00	12,00	12,00	12,00	12,00	12,00	12,00
Achslast (to) bei 50 km/h	15,50	15,50	15,50	15,50	15,50	15,50	15,50	15,50	15,50	15,50	15,50
Achslast (to) bei 20 km/h	20,00	20,00	20,00	20,00	20,00	20,00	20,00	20,00	20,00	20,00	20,00
Achslast (to) bei 5 km/h	32,00	32,00	32,00	32,00	32,00	32,00	32,00	32,00	32,00	32,00	32,00

Goldhofer

Eigengewicht:

Nutzlast:

Gesamtgewicht:

Achslasten:

Zusatzausrüstung

Schwere Achslinien

Dolly+4-Achs Satteltiefflader THP

hydraulische Nachlenkung
hydr. Achsausgleich über Pendelachsen
Selbstspureinrichtung

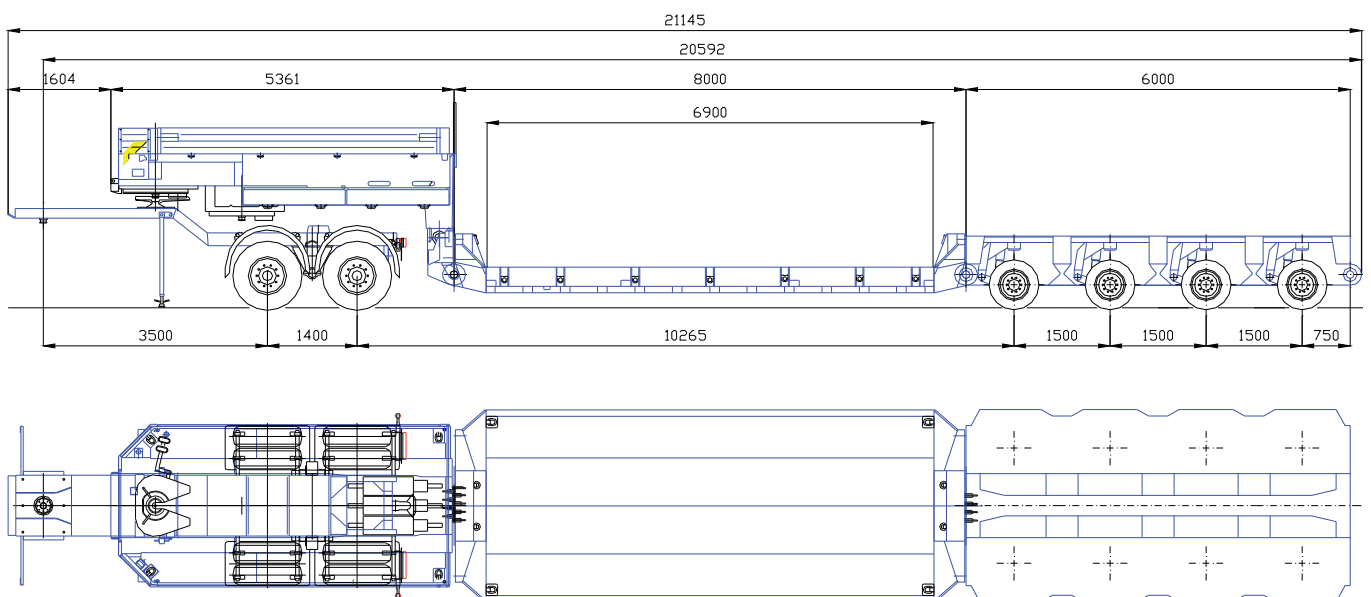

Goldhofer

Eigengewicht:	34,70 to
Nutzlast:	55,80 to
Gesamtgewicht:	90,50 to
Achslasten:	2x10+4x12 to

Zusatzausrüstung

- ww. Baggerbrücke
- ww. Tiefbett
- ww. Kesselbrücke
- ww. Turmadapter

V. 1

Schwere Achslinien

Dolly+5-Achs Satteltiefflader THP

hydraulische Nachlenkung
hydr. Achsausgleich über Pendelachsen
Selbstspureinrichtung

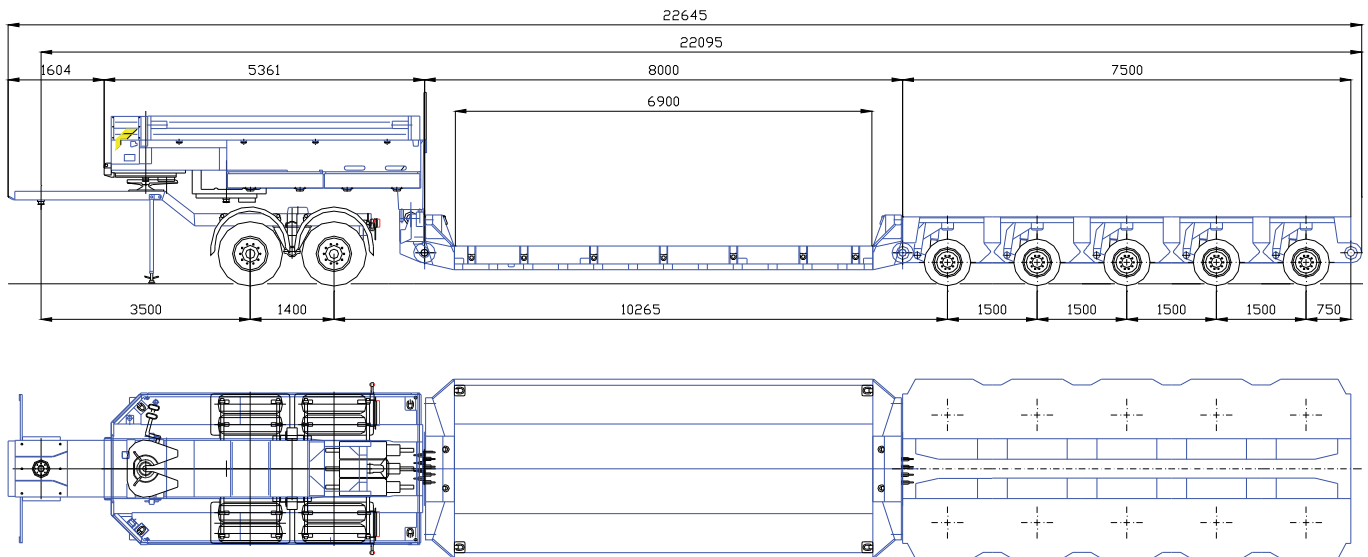

Goldhofer

Eigengewicht:	37,90 to
Nutzlast:	64,60 to
Gesamtgewicht:	102,50 to
Achslasten:	2x10+5x12 to

Zusatzausrüstung

- ww. Baggerbrücke
- ww. Tiefbett
- ww. Kesselbrücke
- ww. Turmadapter

V. 2

Schwere Achslinien

2 + 3 - Achs Satteltiefloader THP

hydraulische Nachlenkung

hydr. Achsausgleich über Pendelachsen

Selbstspureinrichtung

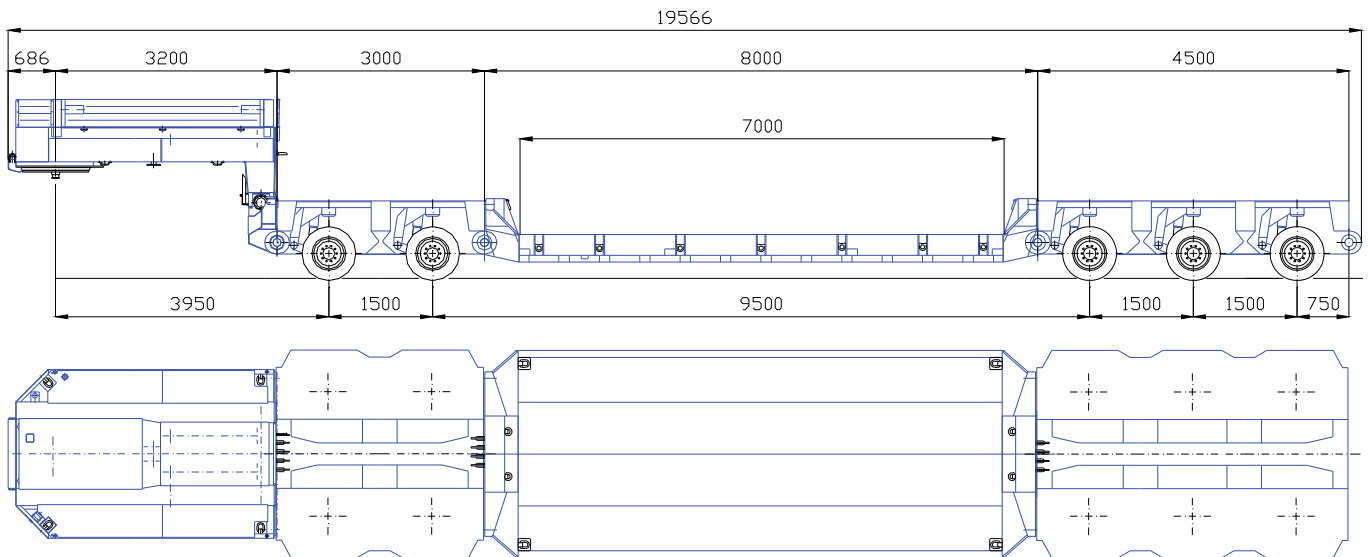

Goldhofer

Eigengewicht:	siehe
Nutzlast:	Tabelle
Gesamtgewicht:	Seite
Achslasten:	VI. 5

Zusatzausrüstung

- ww. Baggerbrücke
- ww. Tiefbett
- ww. Kesselbrücke
- ww. Turmadapter

VI. 1

Schwere Achslinien

2 + 4 - Achs Satteltiefloader THP

hydraulische Nachlenkung

hydr. Achsausgleich über Pendelachsen

Selbstspureinrichtung

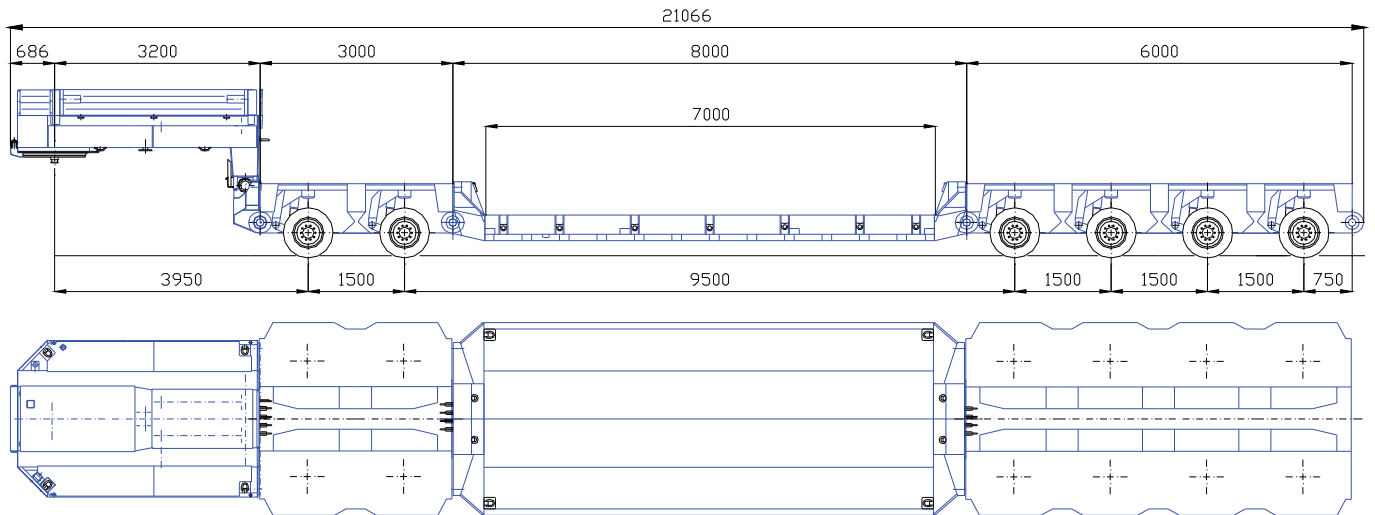

Goldhofer

Eigengewicht:	siehe
Nutzlast:	Tabelle
Gesamtgewicht:	Seite
Achslasten:	VI. 5

Zusatzausrüstung

- ww. Baggerbrücke
- ww. Tiefbett
- ww. Kesselbrücke
- ww. Turmadapter

VI. 2

Schwere Achslinien

2 + 5 - Achs Satteltiefloader THP

hydraulische Nachlenkung

hydr. Achsausgleich über Pendelachsen

Selbstspureinrichtung

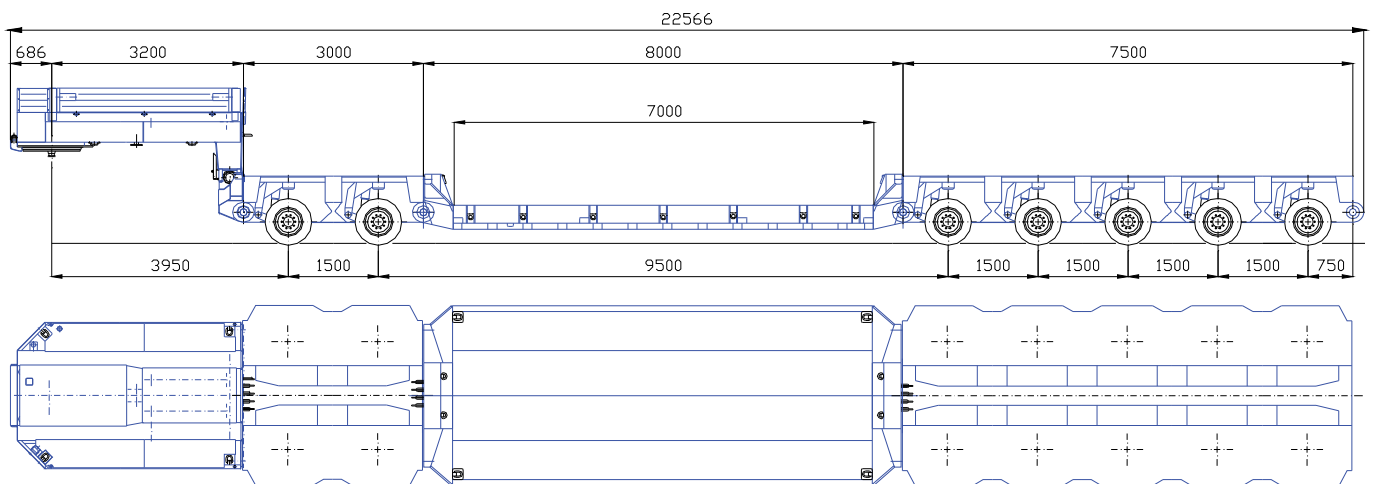

Goldhofer

Eigengewicht: siehe

Nutzlast: Tabelle

Gesamtgewicht: Seite

Achslasten: VI. 5

Zusatzausrüstung

ww. Baggerbrücke

ww. Tiefbett

ww. Kesselbrücke

ww. Turmadapter

VI. 3

Schwere Achslinien

2 + 6 - Achs Satteltiefloader THP

hydraulische Nachlenkung

hydr. Achsausgleich über Pendelachsen

Selbstspureinrichtung

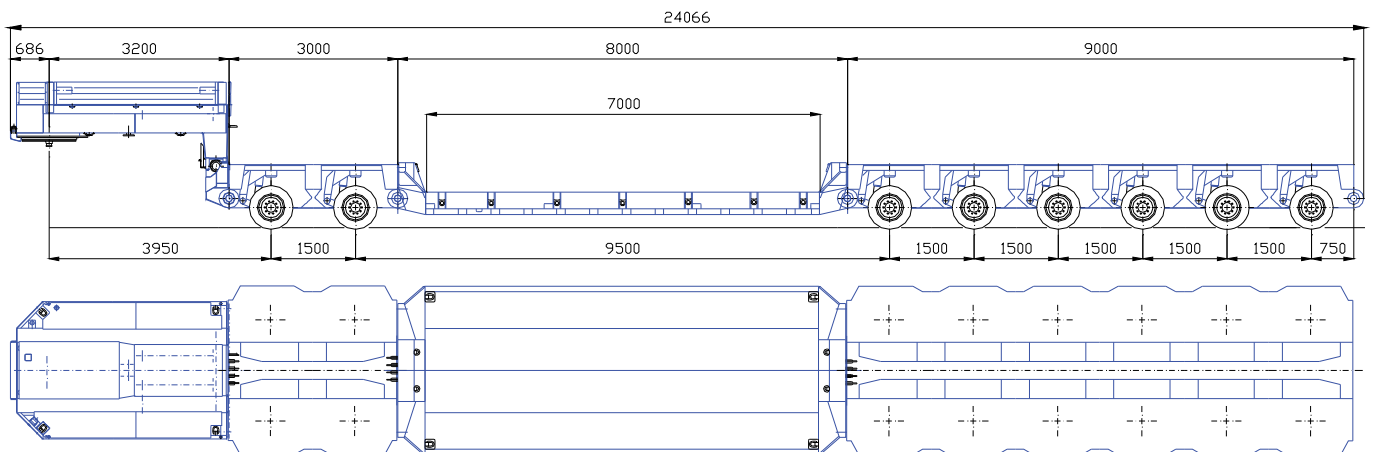

Goldhofer

Eigengewicht:	siehe
Nutzlast:	Tabelle
Gesamtgewicht:	Seite
Achslasten:	VI. 5

Zusatzausrüstung

ww. Baggerbrücke

ww. Tiefbett

ww. Kesselbrücke

ww. Turmadapter

VI. 4



Achsanzahl	2+3	2+4	2+5	2+6	3+4	3+5	3+6	3+7	4+4	4+5	4+6	4+7	4+8	
THP/L														
Eigengewicht / to	-	34,70	37,90	-	-	-	-	-	-	44,30	-	50,70		
Nutzlast / to	-	59,80	68,60	-	-	-	-	-	-	86,20	-	103,80		
Achslast (to) bei 62 km/h	-	12,00	12,00	-	-	-	-	-	-	12,00	-	12,00		
Achslast (to) bei 50 km/h	-	15,50	15,50	-	-	-	-	-	-	15,50	-	15,50		
Achslast (to) bei 20 km/h	-	24,00	24,00	-	-	-	-	-	-	24,00	-	24,00		
Achslast (to) bei 5 km/h	-	-	-	-	-	-	-	-	-	-	-	-		
THP/LTSO														
Eigengewicht / to	28,00	30,80	33,60	36,40	33,60	36,40	39,20	42,00	36,40	39,20	42,00	44,80	47,60	-
Nutzlast / to	57,00	66,20	75,40	84,60	75,40	84,60	93,80	103,00	84,60	93,80	103,00	112,20	121,40	-
Achslast (to) bei 62 km/h	12,00	12,00	12,00	12,00	12,00	12,00	12,00	12,00	12,00	12,00	12,00	12,00	12,00	-
Achslast (to) bei 50 km/h	15,50	15,50	15,50	15,50	15,50	15,50	15,50	15,50	15,50	15,50	15,50	15,50	15,50	-
Achslast (to) bei 20 km/h	20,00	20,00	20,00	20,00	20,00	20,00	20,00	20,00	20,00	20,00	20,00	20,00	20,00	-
Achslast (to) bei 5 km/h	23,00	23,00	23,00	23,00	23,00	23,00	23,00	23,00	23,00	23,00	23,00	23,00	23,00	-
THP/ST														
Eigengewicht / to	31,50	35,00	38,50	42,00	38,50	42,00	45,50	49,00	42,00	45,50	49,00	52,50	56,00	-
Nutzlast / to	53,50	62,00	70,50	79,00	70,50	79,00	87,50	96,00	79,00	87,50	96,00	104,50	113,00	-
Achslast (to) bei 62 km/h	12,00	12,00	12,00	12,00	12,00	12,00	12,00	12,00	12,00	12,00	12,00	12,00	12,00	-
Achslast (to) bei 50 km/h	15,50	15,50	15,50	15,50	15,50	15,50	15,50	15,50	15,50	15,50	15,50	15,50	15,50	-
Achslast (to) bei 20 km/h	20,00	20,00	20,00	20,00	20,00	20,00	20,00	20,00	20,00	20,00	20,00	20,00	20,00	-
Achslast (to) bei 5 km/h	32,00	32,00	32,00	32,00	32,00	32,00	32,00	32,00	32,00	32,00	32,00	32,00	32,00	-

Goldhofer

Eigengewicht:

Nutzlast:

Gesamtgewicht:

Achslasten:

Zusatzausrüstung